

# Paramount

---

## **Radiateur de terrasse électrique à infrarouge Model #: MS-1500W0IRPH / LIP15-TGG-SP**



**NOTE IMPORTANTE:** Lire le present manuel avant de faire fonctionner l'appareil et en suivre toutes les directives.



**Ne pas retourner au détaillant.  
Questions? Besoin d'aide?  
Communiquez avec  
J&R Home products Ltd. au (800) 561-5550**

# Consignes de sécurité

Lire ce manuel attentivement afin de savoir comment monter et utiliser ce produit.

## DANGER

Signifie que la situation pose un risque et que si le risque n'est pas évité, de graves blessures ou la mort en RÉSULTERONT.

## WARNING

Signifie que la situation pose un risque et que si le risque n'est pas évité, de graves blessures ou la mort POURRAIENT EN RÉSULTER.

## CAUTION / AVERTISSEMENT

Signifie que la situation pose un risque et que si le risque n'est pas évité, des blessures moyennes ou des dommages à l'équipement PEUVENT en résulter.

## NOTICE:

Signifie qu'il s'agit de consignes importantes à suivre afin d'éviter d'endommager l'appareil.

## DANGER



### 1. **Risque d'incendie.**

L'exécution de travaux sur un radiateur pose toujours un risque d'incendie. Garder l'appareil à distance des liquides et de matériaux inflammables.



### 2. **Risque d'incendie**

La chute de cet appareil peut provoquer un incendie. Suivre les consignes ci-dessus et, à titre de précaution, garder l'appareil à au moins 0,9 m (3 pi) de tout objet.



### 3. **Risque de brûlure**

Cet appareil peut devenir extrêmement chaud quand il fonctionne. Manipuler avec soin, particulièrement à proximité de la tête de l'appareil. .



### 4. **Danger d'électrocution**

Débrancher l'appareil de la prise de courant avant de procéder à des travaux afin d'éviter le risque d'électrocution.



### 5. **Risque de choc électrique**

Ne pas utiliser à proximité de l'eau. Ne pas utiliser si le cordon est endommagé.

## CAUTION / MISE EN GARDE

- Un mauvais usage de l'appareil peut l'endommager et raccourcir sa durée de vie utile.
- Afin d'éviter le risque de choc électrique, vérifier si la fiche est bien insérée dans la prise de courant.

## Vue d'ensemble

### Le radiateur de terrasse

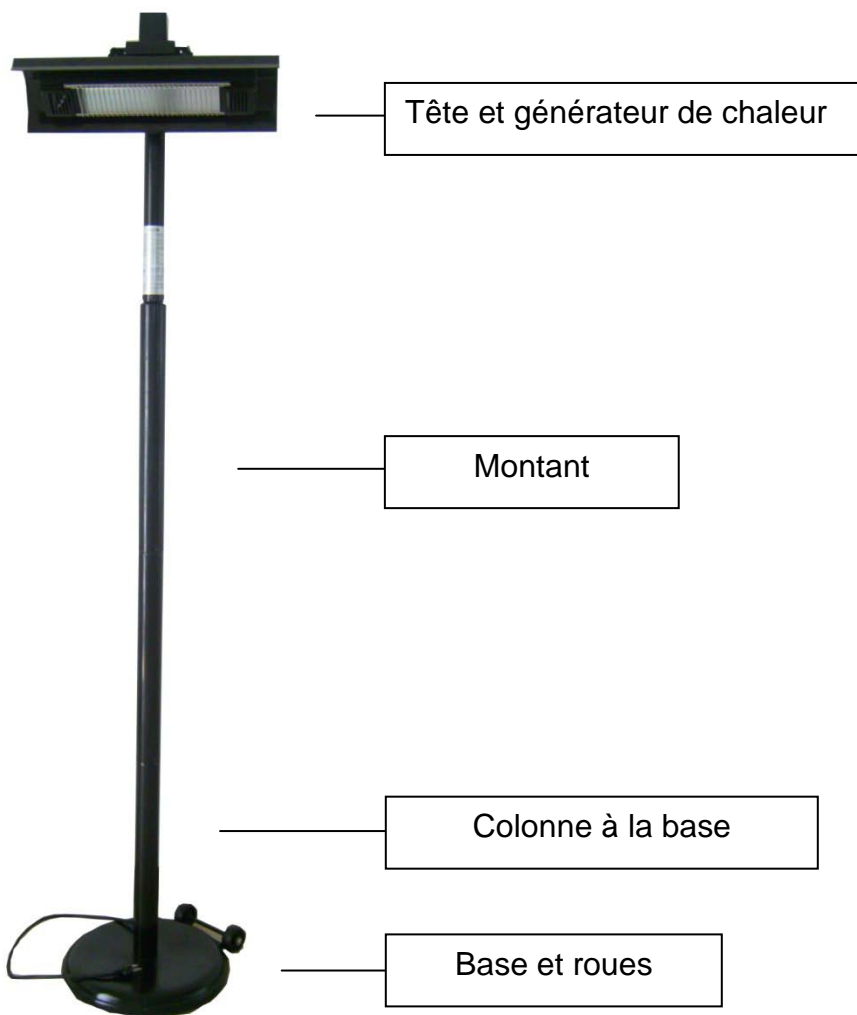

**Tête / Appareil de chauffage** – Chauffe-terrace électrique de 120 volts (AC) / 1 500 watts avec tête rotative et grillage de sécurité.

**Bas du montant** – sert de support à cette chauffe-terrace légère. Le cordon électrique passe à travers le montant.

**Montant** – raccorde la tête de l'appareil à la base.

**Pied / Roulettes** – sert de support à l'appareil. Des roulettes à l'arrière du pied permettent de manier et déplacer l'appareil facilement.

## INSTRUCTIONS IMPORTANTES

1. Lire les directives en entier avant d'utiliser l'appareil.
2. L'appareil peut devenir très chaud quand il fonctionne. Afin de prévenir les brûlures accidentelles, éviter le contact entre la peau nue et les surfaces de l'appareil. S'assurer que les matières combustibles, comme les meubles, les oreillers, la literie, le papier, les vêtements et les rideaux, se trouvent à au moins 0,9 m (3 pi) de l'appareil.
3. **NE JAMAIS LAISSER** l'appareil sans surveillance. Il est nécessaire d'observer une grande prudence quand des enfants ou des personnes handicapées utilisent l'appareil ou se trouvent à proximité de celui-ci ou quand l'appareil fonctionne sans surveillance immédiate.
4. Toujours débrancher un appareil qui ne sert pas.
5. Ne pas faire fonctionner un appareil défectueux, qui est tombé ou qui a été endommagé d'une quelconque façon, ou dont le cordon ou la fiche sont endommagés. Retourner l'appareil à un point de service autorisé afin qu'il soit réparé.
6. Cet appareil peut être utilisé à l'intérieur ou à l'extérieur. Garder les personnes et les objets à une distance de 0,9 m (3 pi) de l'appareil.
7. Ne jamais faire fonctionner l'appareil à proximité de l'eau ou à un endroit où il risque d'être renversé..
8. Éviter de faire passer le cordon sous de la moquette. Ne pas recouvrir le cordon électrique d'une carpepe, d'un tapis ou d'un article similaire. Éviter de laisser le cordon électrique dans un endroit passant où il pourrait faire trébucher quelqu'un.
9. Ne brancher l'appareil qu'à une prise mise à la terre correctement.
10. Ne jamais utiliser dans un endroit où de l'essence, de la peinture ou des liquides inflammables sont utilisés ou entreposés.
11. Ne pas utiliser l'appareil pour un autre emploi que celui décrit dans le présent manuel. Un usage non recommandé par le fabricant pose un risque d'incendie, de choc électrique ou de blessures.
12. Éviter d'utiliser une rallonge : elle pourrait surchauffer et provoquer un incendie. Cependant, s'il s'avère nécessaire d'en utiliser une, il doit s'agir d'une rallonge d'une grosseur minimale de 12 ou de 14 et d'un calibre minimal de 1 900 W. La longueur recommandée d'une rallonge d'une grosseur de 14 est de 0 à 15 m (0 à 50 pi), mais si une rallonge est requise, utiliser un fil d'une grosseur de 12 mais dont la longueur est inférieure à 30 m (100 pi).
13. Un seul radiateur à infrarouge par foyer. Un câblage électrique spécial est requis si plus d'un radiateur est nécessaire.
14. **CONSERVER CE MANUEL** à titre de référence.

## MONTAGE – Tête (Heating Element)

1. Sortez la chaufferette de sa boîte et installez l'interrupteur à bascule sur le support (référence 1 sur la figure).
2. Fixez le support et l'interrupteur à bascule sur la chaufferette (référence 2 sur la figure).
3. Assemblez le haut du montant au support (référence 3 sur la figure) et tirez le cordon à travers le haut du montant.
4. Placez ensuite la tête de l'appareil sur le montant assemblé. Tirez le cordon à travers le montant jusqu'au trou près de la base (référence 4 sur la figure).

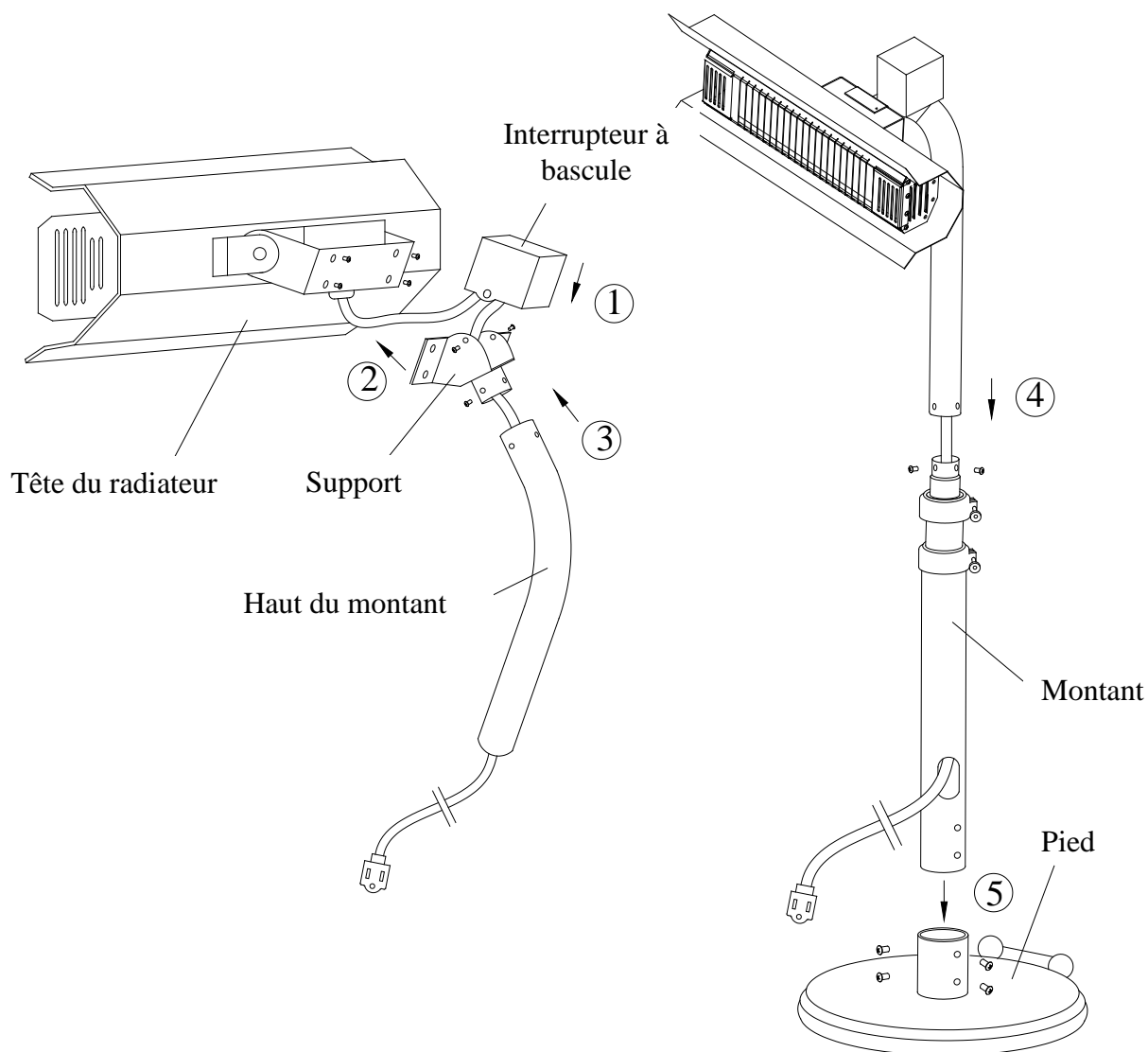

## Assemblage du montant

1. Faites glisser le cordon de la tête de l'appareil à l'intérieur du montant.



2. Glissez le cordon jusqu'au bas du montant et sortez-le par le trou prévu à cet effet, près de la base.

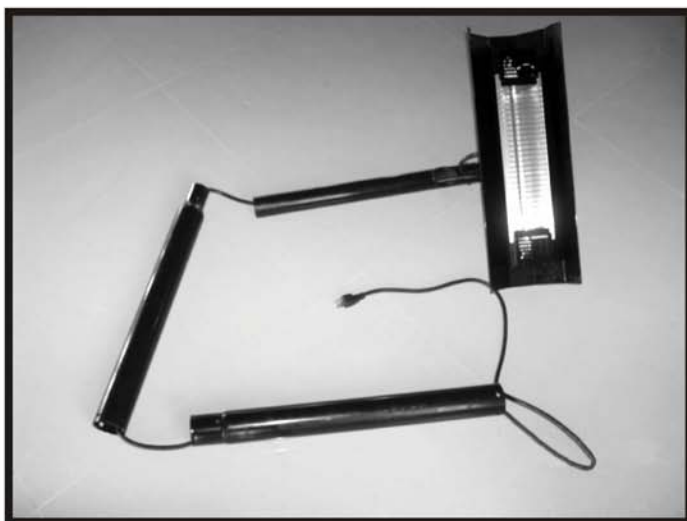

## Assemblage du montant (suite)

3. Placez ensuite la tête de l'appareil sur le montant. Tirez le cordon vers le bas pendant l'assemblage du montant, afin d'éviter de le coincer.



4. Fixez la tête et le montant assemblés sur le pied.



5. Branchez et appréciez la chaleur!

## Fonctionnement

Modèle:

12,5 A

120 V

1 500 watts

J&R Home Products Ltd.

## Directives de mise à la terre

Le radiateur de terrasse électrique à infrarouge est doté d'un cordon muni d'une fiche adéquate. La fiche doit être branchée dans une prise dont l'installation et la mise à la terre sont conformes aux codes et aux règlements en vigueur. S'assurer que le radiateur de terrasse électrique à infrarouge est branché à une prise dont la configuration correspond à celle de la fiche (voir l'illustration). Ne pas utiliser d'adaptateur. Faire appel à un maître électricien si les directives de mise à la terre ne sont pas claires ou si la prise murale ne peut pas recevoir la fiche.

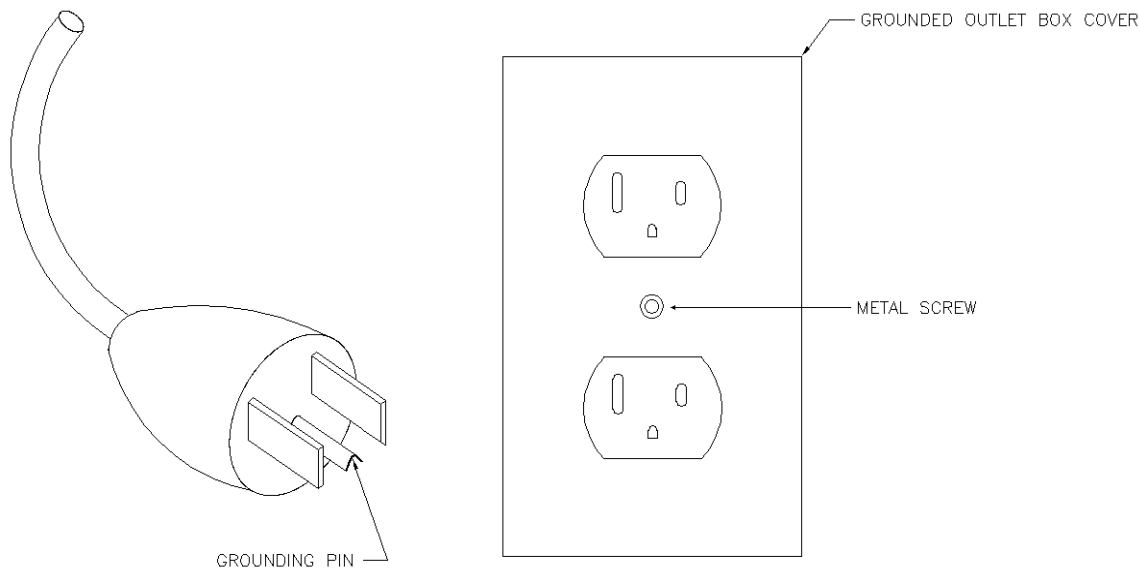

## REEMPLACEMENT DU TUBE CHAUFFANT

1. Débranchez le cordon électrique de la prise de courant. Assurez-vous que le radiateur n'est pas alimenté en courant.
2. À l'aide d'un tournevis, retirez les parois latérales. Voir le point 2 de l'illustration ci-dessous.
3. Retirez le boîtier ainsi que la grille de protection. Voir le point 3 de l'illustration ci-dessous.
4. Retirez le tube endommagé des deux terminaux situés à chaque extrémité. Voir à ce sujet le point 4 de l'illustration ci-dessous.
5. Insérez le nouveau tube à l'intérieur des pinces et branchez les deux terminaux. Assurez-vous que le tube de métal n'est ni en contact avec une pièce de métal ni à proximité de métal.
6. Rétablissez le courant et vérifiez le nouveau tube chauffant. Remettez en place la grille, les parois latérales et vissez le tout comme illustré.
7. Entreposez l'appareil dans un endroit sûr où il ne risque pas d'être endommagé.

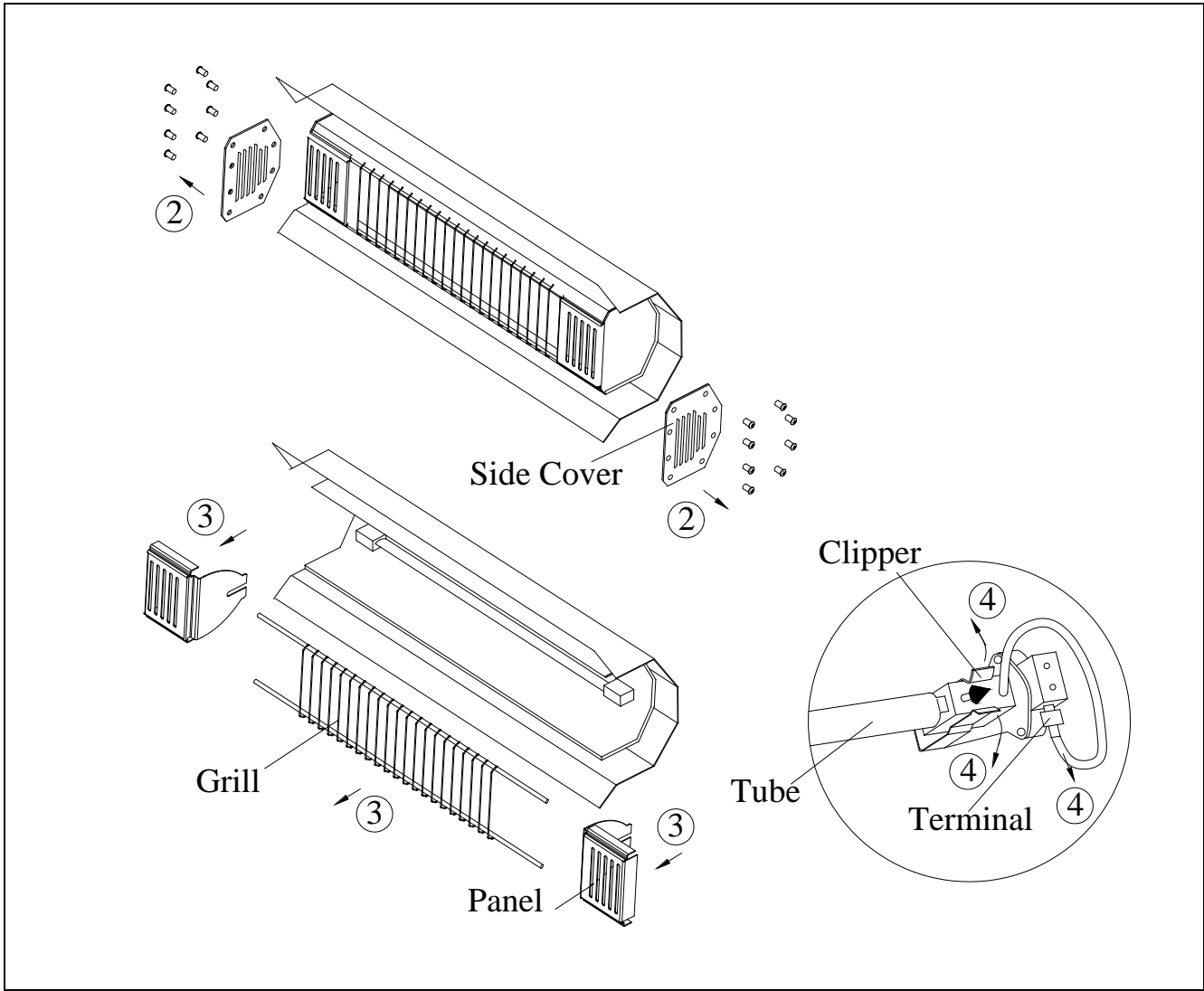

## Dépannage

Problème	Cause possible	Solution
Le tube chauffant ne s'allume pas.	Pas de courant	Vérifiez si la fiche est bien branchée dans la prise de courant.
	La lampe est endommagée.	Remplacez la lampe.
	L'interrupteur de sécurité en cas d'inclinaison n'est pas branché.	Gardez le corps de l'appareil à la verticale.
	L'interrupteur de sécurité en cas d'inclinaison est endommagé.	Remplacez l'interrupteur de sécurité.
	Les connexions sont lâches.	Vérifiez et resserrez les connexions.
L'élément chauffant produit une lumière inégale d'une extrémité à l'autre.		Vérifiez si le radiateur est de niveau à l'horizontale.

## GARANTIE

- Nos produits sont fabriqués dans le respect des normes les plus élevées de qualité et de fabrication.
- Nous garantissons l'acheteur initial contre tout défaut de matériel et de fabrication dans tous les éléments de ce produit, et ce, pour une période de un (1) à compter de la date d'achat.
- Le remplacement de toute pièce défectueuse sera offert sans frais d'installation à l'acheteur.
- La présente garantie ne s'applique qu'à l'acheteur initial du produit et sera nulle dans les cas suivants : si le produit sert à un usage industriel, commercial ou d'affaires, en cas d'usage abusif, de mauvais usage, que cet usage non conforme soit le fait d'un entrepreneur, d'une entreprise de service ou de l'acheteur. Nous ne sommes nullement responsables des dommages survenant au cours de l'installation, de la réparation ou du remplacement du produit. Nous ne sommes nullement responsables des dommages consécutifs.
- La présente garantie vous donne des droits précis reconnus par la loi, mais d'autres droits peuvent s'appliquer et peuvent varier selon l'État, la province ou le pays. Si vous êtes insatisfait de la performance ou de la qualité de ce produit, vous bénéficiez d'une période de retour du produit contre remboursement de 30 jours après la date d'achat. Une fois ce délai écoulé, vous n'aurez plus droit de retourner le produit. Vous pouvez nous téléphoner ou nous écrire à l'adresse indiquée ci-dessous. Expliquez la défectuosité du produit et joignez une preuve d'achat du produit ainsi que vos nom, adresse et numéro de téléphone. Nous vous indiquerons la procédure à suivre pour faire valoir la garantie.

J&R Home Products Ltd.  
Unit 1 – 5628 Riverbend Drive, Burnaby BC  
1-800-561-5550